

Montageanleitung

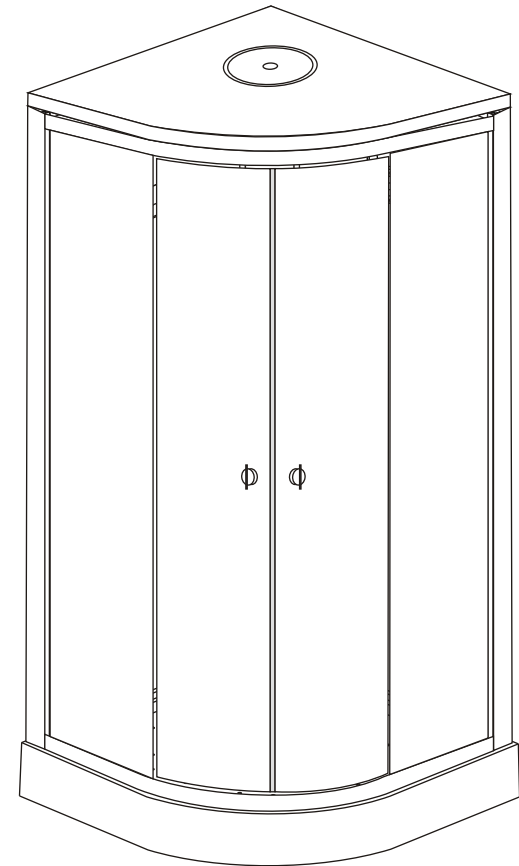

MODEL: DUSCHTEMPEL VIERTELKREIS 8815B
Größe: 80x80, 90x90, 100*100

Kundenhinweis: Falls es doch einmal zu Problemen bei der Montage oder zu Beschädigungen an dem Duschkabine durch die Lieferung kommen sollte, kontaktieren Sie unseren technischen Kundenservice unter (+49) 05232-9790350.

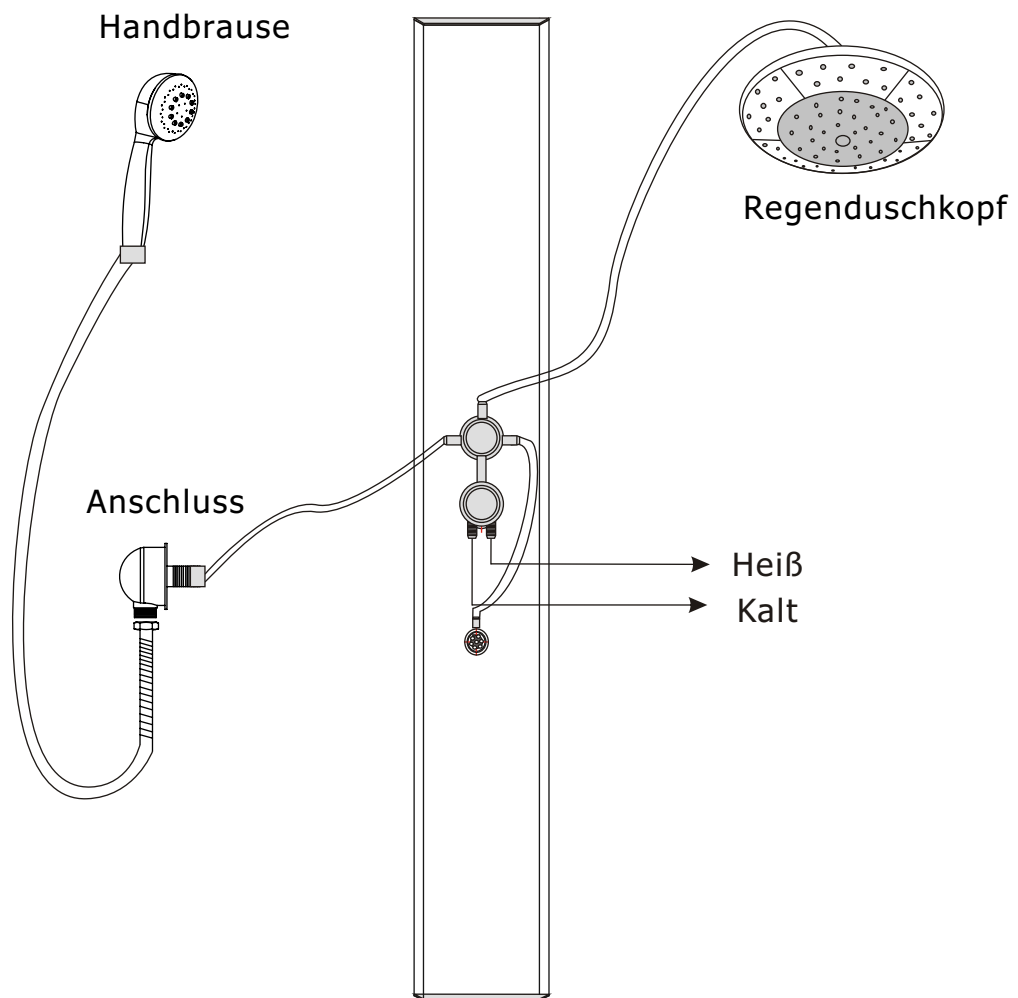

Schritt 5:

Benötigtes Werkzeug

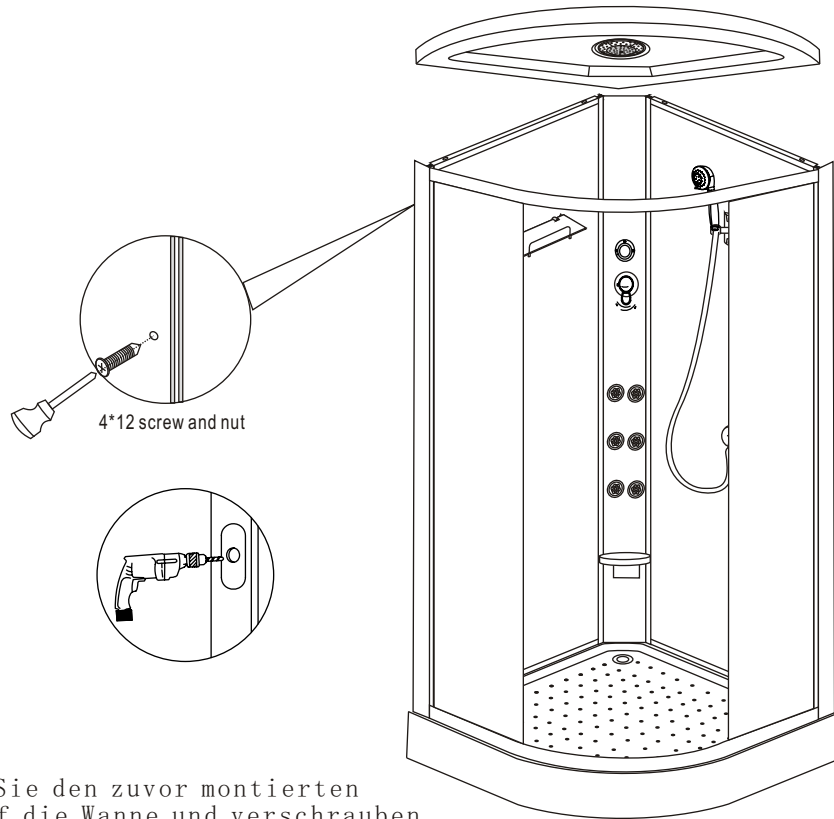

4*12 screw and nut

1. Setzen Sie den zuvor montierten Rahmen auf die Wanne und verschrauben diesen mit der Rückseite.
2. Setzen Sie anschließend die Glastüren ein. Das Herunterdrücken des Stifts an den Laufrollen erleichtert das einsetzen.
3. Im letzten Schritt setzen Sie das Oberteil über den gesamten Duschrahmen. Gegebenenfalls einige Stellen, an denen Wasser austreten könnten, zusätzlich mit Silikon abdichten.

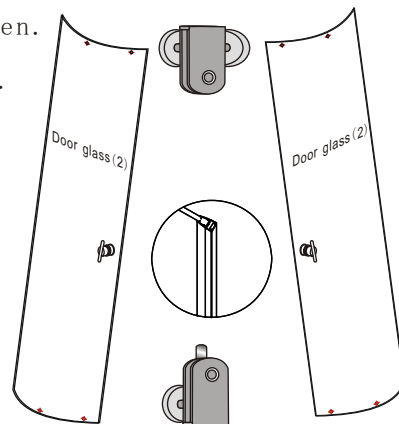







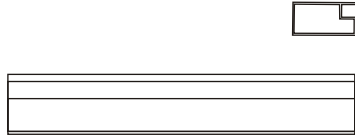

Name	Werkzeug	Name	Werkzeug
Wasserwaage		Stift	
Silikonspritze		Hammer	
Bohrmaschine		Glaschneider	
Schere		Maßband	
Schraubendreher		Lineal	
		⊕ 4*25	9
		⊕ 4*10	16
		⊕ 4*12	24

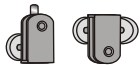

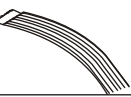

Bezeichnung	Name	Bauteil	Anzahl
A	Duschta s e		1
A1	Ablauf		1

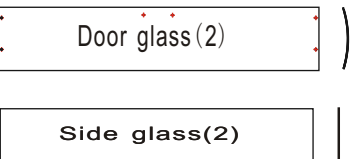
Bezeichnung	Name	Bauteil	Anzahl
B	Oberteil		1
B1	Regenduschkopf		1

Lieferumfang

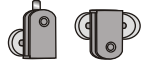
Bezeichnung	Name	Bauteil	Anzahl
C1	Wandprofil		2
C2	Unteres/Oberes Profil		2
C3	Griff		2
C4	Kugelgelagerte Rolle		8
C5	Glasklemmung		4
C6	Magnetdichtprofile		1
C7	Glasprofil		4
C8	Dichtungen		2
C9	Schraube M4x10		8
C10	Glasscheibe		4

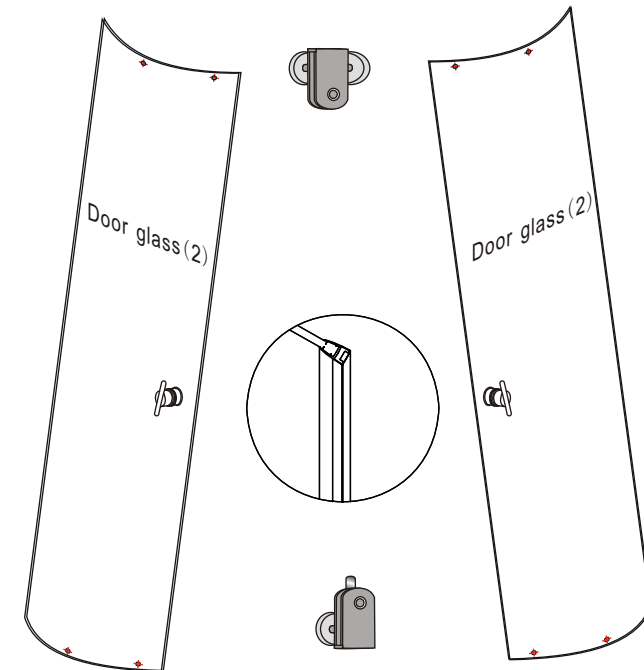

Schritt 4:

Bezeichnung	Name	Bauteil	Anzahl
C3	Griff		2
C4	Kugelgelagerte Rolle		8
C6	Magnetdichtprofile		1
C7	Glasprofil		4
C10	Glasscheibe		2



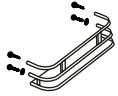
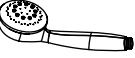

1. Montieren Sie zuerst die Griffe an die beiden Scheiben.
2. Anschließend stecken Sie die Magnetdichtungen an die zu schließende Seiten und die Gummidichtungen auf die sich überlappende Seite.
3. Nun die oberen Rollen (mit 2 Laufrollen) und die unten Rollen (mit 1 Laufrolle) montieren.

Schritt 3:



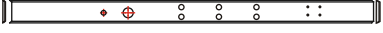

Bezeichnung	Name	Bauteil	Anzahl
E1	Ablagefach		1
E2	Handbrause		1
E3	Anschluss		2
E4	Handbrauseschlauch		1

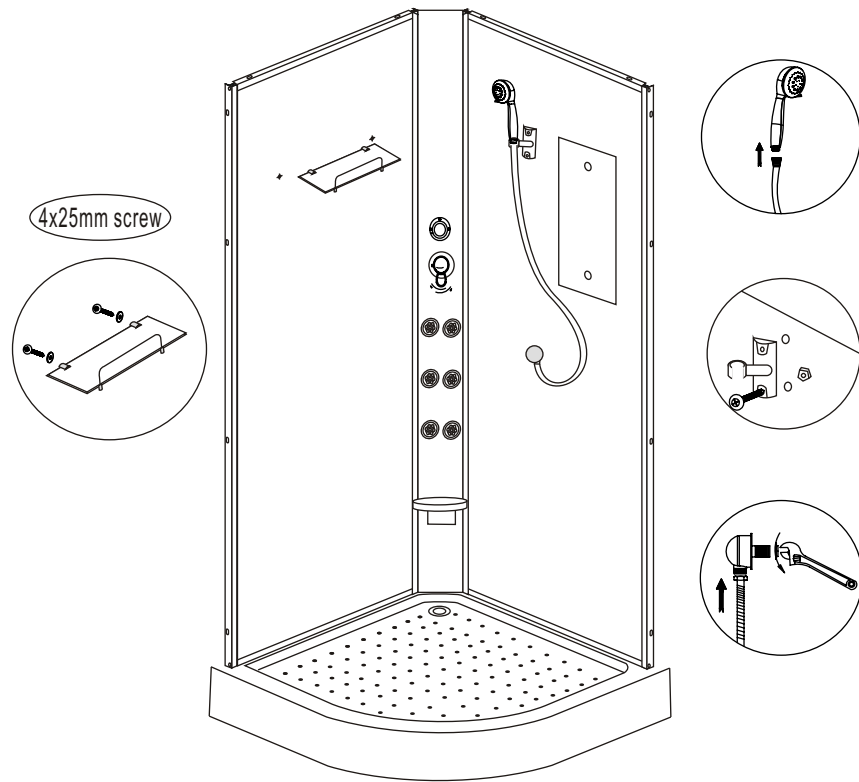
Lieferumfang

Bezeichnung	Name	Bauteil	Anzahl
D1	Panele		1
D2	Regler		1

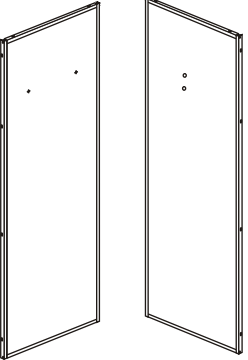

1. Setzen Sie die beiden Rückwände und die Panele auf die Wanne.
2. Schrauben Sie diese anschließend zusammen.
3. Anschließend montieren Sie wie abgebildet das Zubehör.

Bezeichnung	Name	Bauteil	Anzahl
E1	Ablagefach		1
E2	Handbrause		1
E3	Anschluss		2
E4	Handbrauseschlauch		1
E5	Rückseite Glas		2

Montage-Schritt 1

Schritt 1:

1. Entfernen Sie zunächst sämtliche Folien von allen Bauteilen.
2. Platzieren Sie die Duschtasse an den vorgesehenen Platz und richten Sie diese über die FüÙe mit Hilfe einer Wasserwaage aus.
3. Anschließend montieren Sie den Ablauf (nur handfest anziehen) und richten diese in Richtung des Abflusses aus.
4. Verbinden Sie den Ablauf mit dem Abfluss und prüfen Sie mit etwas Wasser auf Dichtigkeit.

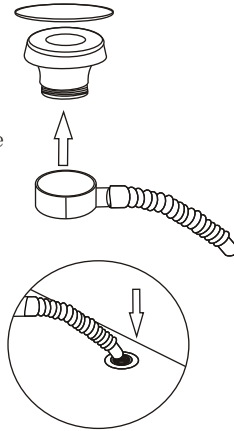

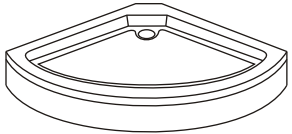
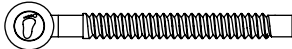

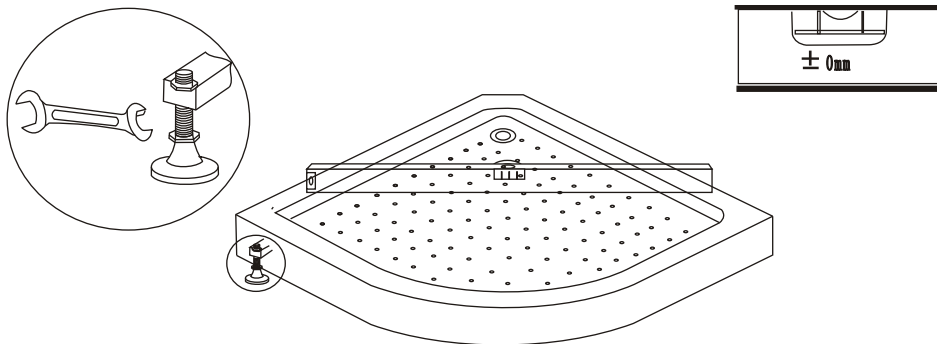



Bezeichnung	Name	Bauteil	Anzahl
A	Duschtasse		1
A1	Ablauf		1

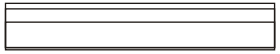

Montage-Schritt 2

Schritt 2:

Bezeichnung	Name	Bauteil	Anzahl
C1	Wandprofil		2
C2	Unteres/Oberes Profil		2
C5	Glasklemmung		4
C8	Dichtungen		2
C9	Schraube M4x10		8
C10	Glasscheibe		2

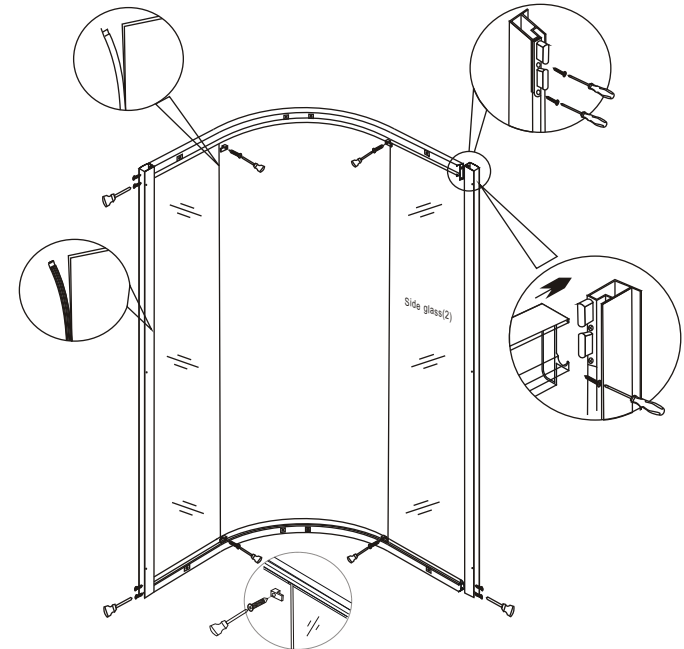

1. Montieren Sie den Rahmen mit dem Kunststoffgelenk und den Schrauben.
2. Setzen Sie das Glas in den zuvor montierten Rahmen.
3. Schrauben Sie nun hinter die Glasscheibe die beiliegenden Stopper um zu gewährleisten, dass die Scheibe einen festen Halt bekommt.
4. Setzen Sie die Wasserdichtungen auf die Enden der Glasscheiben auf.